













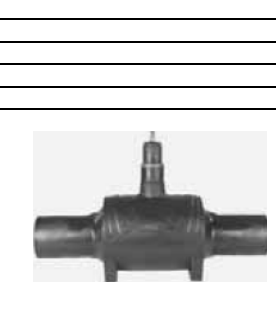







PARTIJA	No	Partija I. Vodovodni materijal: Ventili, spojni elementi od polietilena	slika sličnog ili odgovarajućeg proizvoda	Okvirne količine	J /m	Jed.cena bez PDV-a din	ukupno bez PDV-din
		Element					
P1	1	Nabavka i dostava pljosnatih zatvarača, PN 16, DIN 3352 /P4, lice na lice dimenzija prema EN 558-1 GR14-kratka verzija (DIN 3202-F4) dimenzije prirubnice i utiskivanja prema EN 1092-2 PN 10/16 (DIN 28605 /DIN 2501), telo i poklopac od duktilnog liva EN-GJS-400-18 prema EN 1563 (GGG 400-DIN 1693), fluidizovano korito sa epoksi praškastim slojem iznutra i spolja prema EN 14901 prema zahtevanom kvalitetu i testovima za RAL-Quality Mark 662, klin od duktilnog liva EN-GJS-400-18 prema EN 1563 (GGG 400-DIN 1693), iznutra zaštićen od korozije, spolja zatvoren vulkanizovanim EPDM, sa odgovarajućom nepodizućom ugradbenom garniturom od nerđajućeg čelika (min. ocena kvaliteta 1.4021-X20Cr13), valjani navoj, ugradbena garnitura u delu pečačenja O-prstena ispolirana, zavrtnji zaštićeni od korozije potapanjem i zapečaćeni voskom i zaptivenim poklopcem, gladak pravo do bušotine, zapečaćena ugradbena garnitura brojnim sistemom O-prstena i dodatnim ponovnim zapečaćenjem. Vođenje ugradbene garniture zaštićeno od vode i prljavštine od spolja kliznim prstenom. O-prstenovi urađeni u nekorozivnom materijalu prema DIN 3547-P1, od DN 250 dodatne osovine vode dva aksialna ožljebljena kuglična ležaja, uključujući zavrtnje, navrtke, gumice i zaptivke kao i ručni točak, komplet sa garniturom za sledeće prečnike:					
P1		DI GV Pljosnati DN 50 + UG		5	kom		- RSD
P1		DI GV Pljosnati DN 65 + UG		5	kom		- RSD
P1		DI GV Pljosnati DN 80 + UG		5	kom		- RSD
P1		DI GV Pljosnati DN 100 + UG		5	kom		- RSD
P1		DI GV Pljosnati DN 125 + UG		2	kom		- RSD
P1		DI GV Pljosnati DN 150 + UG		5	kom		- RSD
P1		DI GV Pljosnati DN 200 + UG		3	kom		- RSD
P1		DI GV Pljosnati DN 250 + UG		1	kom		- RSD
P1		DI GV Pljosnati DN 300 PN16 + UG		3	kom		- RSD
P1		DI GV Pljosnati DN 400 PN16 + UG		1	kom		- RSD
P1	2	Nabavka i dostava zamenskog pljosnatog zasuna sa letećim prirubnicama Kratka izrada (F4) ugradbenih dimenzija u skladu sa EN 558-1 GR 14. Materijal: telo i leteće prirubnice liveno gvožđe GJS-400 (GGG-40) u skladu sa EN 1563 standardom; sendvič klin od livenog gvožđa GJS-400 (GGG-40) u skladu sa EN 1563 standardom u potpunosti gumiran sa EPDM pogodan za pitku vodu sa otvorom za odvod i sa plastičnim vodicama od POM materijala koje garantuju nesmetano vođenje klina; fiksno vreteno od nerđajućeg čelika 1.4021 (X20Cr13) sa valjanim navojem, vreteno u prostoru multi O-ring-a i O-prstena zaptiveno od nerđajućih materijala prema DIN 3547 T-1. Ventil sa elastičnim (mekim) zaptivanjem, sa prirubničkim krajevima u skladu sa EN 1092-2 razbušene prema DIN 2501. Leteće prirubnice slobodno rotirajuće i aksijalno pomerljive, a njihovo fiksiranje obezbeđeno pomoću prstena od POM materijala, sa mogućnošću aksijalnog pomeranja, skraćanja za 20 – 40 milimetara sa obe strane u zavisnosti od nominalnog prečnika. Sa integrisanim zaptivkama od EPDM gume na obe strane ventila, konstruisane tako da onemoguću kontakt leteće prirubnice sa telom ventila, odnosno leteće prirubnice i prirubnice susedne armature ili veznog elementa, čime se prekida kolo struje između leteće prirubnice i tela ventila, odnosno leteće prirubnice i prirubnice susedne armature ili veznog elementa. Zaštita: Visokokvalitetna zaštita od korozije fluidizovanim epoksidnim prahom spolja i unutra u skladu sa DIN 3476 (P) i DIN 30677-2 standardom, debljine nanosa >250 µm. Gumene zaptivke odobreni za pitku vodu u skladu sa preporukama DVGW. Komplet sa odgovarajućim zavrtnjima od nerđajućeg čelika. U kompletu i odgovarajuća nerdejuća ugradbena garnitura od St 1.4021 . Medium: Pitka voda Maksimalni radni pritisak: 16 bar Prirubnice PN 16					
P1		DN 100, PN 10/16 + UG		1	kom		- RSD
P1		DN 125, PN 10/16 + UG		1	kom		- RSD
P1		DN 150, PN 10/16 + UG		1	kom		- RSD
P1		DN 200, PN 16 + UG		1	kom		- RSD



P1	3	Nabavka i dostava zatvarača elastičnog dizajna, sa slobodnim produžetkom za elektrofuziono zavarivanje, telo i poklopac od duktilnog liva EN-GJS-400-18 prema EN 1563 (GGG 400 -DN 1693), iznutra i spolja obložen epoksi praškastim slojem prema DIN 30667-T2 u saglasnosti sa DIN 3476 i svim zahtevima kvaliteta i Nerđajuća ugradbena garnitura od St 1.4021 (X20Cr13) sa namotanim navojem. Klin od duktilnog liva EN-GJS-400-18 prema EN 1563 (GGG 400 - DIN 1693), unutra i spolja u potpunosti pokriven gumenim vulkanizovanim elastomerom, pogodan za pijaću vodu. O-prstenovi od elastomera, obloženi nekorozivnim materijalom (prema DIN 3547-T1) i da se mogu zameniti pod pritiskom (prema SO 7259) do DN 200, za DN 250 i više bez pritiska. PE-produžetak standardna verzije od PE 100/80. Komplet ventil sa odgovarajućom garniturom							
P1		DI GV EFW Tail DN 63 sa garniturom			2	kom			- RSD
P1		DI GV EFW Tail DN 90 sa garniturom			2	kom			- RSD
P1		DI GV EFW Tail DN 110 sa garniturom			2	kom			- RSD
P1		DI GV EFW Tail DN 125 sa garniturom			1	kom			- RSD
P1		DI GV EFW Tail DN 160 sa garniturom			2	kom			- RSD
P1	4	Nabavka i dostava polietilenskog PE (ball valve) kuglastog ventila PE100 PN16, za podzemnu ugradnju, zajedno sa odgovarajućom teleskopskom garniturom u kompletu.							
P1		PE kuglasti DN 63 sa garniturom			3	kom			- RSD
P1		PE kuglasti DN 90 sa garniturom			3	kom			- RSD
P1		PE kuglasti DN 110 sa garniturom			3	kom			- RSD
P1		PE kuglasti DN 125 sa garniturom			1	kom			- RSD
P1		PE kuglasti DN 160 sa garniturom			3	kom			- RSD
P1	5	Nabavka i dostava ventila od polietilena PE100/SDR11 za NP16. Ventil mora da ima pun protok u otvorenom položaju sa dva mehanizma sa lopaticama za zatvaranje i otvaranje koja su vezana u celinu. Potpuna zaštita od korozije, kućište spojeno u nerazdvojivu celinu. Jednostavna ugradnja pomoću EFW PE spojnice. U kompletu sa odgovarajućom originalnom garniturom za zatvaranje.							
P1		PE ventil sa lopaticama DN90 sa garniturom			2	kom			- RSD
P1		PE ventil sa lopaticama DN110 sa garniturom			2	kom			- RSD
P1		PE ventil sa lopaticama DN125 sa garniturom			2	kom			- RSD
P1		PE ventil sa lopaticama DN160 sa garniturom			1	kom			- RSD
P1	6	Nabavka i dostava magnetnog kuglastog ventila na zaključavanje PN 20 od mesinga i nerđajućeg čelika sa specijalnom konstrukcijom u glavi ventila za kućne konekcije. Specijalna konstrukcija služi da spreči ponovno otvaranje ventila nakon što je on zatvoren. Pozicija podrazumeva i odgovarajući ključ za otvaranje magnetnog ventila							
P1		Kuglasti ventili Magn. Lock DN 3 /4"			6	kom			- RSD
P1		Kuglasti ventili Magn. Lock DN 1"			6	kom			- RSD
P1		Kuglasti ventili nerđajući zenski deo DN 1 /2"			5	kom			- RSD
P1		Kuglasti ventili nerđajući zenski deo DN 3 /4"			5	kom			- RSD
P1		Kuglasti ventili nerđajući zenski deo DN 1"			5	kom			- RSD
P1		Kuglasti ventili nerđajući zenski deo DN 50			5	kom			- RSD



P1	7	Nabavka i dostava vazdušnih ventila sa prirubničkom vezom, bez sferičnih elemenata (kugle), sa konusnim cilindričnim prstenom i automatskim malim vazdušnim ventilom integrisanom u bazno kućište ventila. Materijal je Nodularni liv GJS-400 (GGG400) sa zaštitom od plastificiranog eopxy sloja debljine 250µm. Pozicija obuhvata i odgovarajuće zavrtnje, navrtke i zaptivke. Nominalni pritisak 10/16 bara. Upotreba u vodovodnoj mreži pitke vode.					
P1		Vazdušni ventil DN 80		2	kom		- RSD
P1		Vazdušni ventil DN 100		3	kom		- RSD
P1		Vazdušni ventil DN 150		3	kom		- RSD
P1		Vazdušni ventil DN 200		1	kom		- RSD
P1	8	Nabavka i dostava vazdušnih ventila sa duplim otvorom, automatski, sa ulazom za prirubnicu utisnutu do DN 2501, telo i poklopac od sivog gvožđa prema DIN 1691, telo i poklopac svuda sa praškastim slojem, max. kapacitet ispuštanja vazduha: ne manji od 54m³ /h, radni pritisak: 1-16 bara, uključujući odgovarajuće zavrtnje, navrtke i zaptivke.					
P1		Vazdušni ventil sa duplim otvorom DN 80		2	kom		- RSD
P1		Vazdušni ventil sa duplim otvorom DN 100		2	kom		- RSD
P1	9	Nabavka i dostava žabljih poklopaca od livenog gvožđa i prirubnicom PN 16. Prirubnica utisnuta prema ANSI 125, EN 1092. Lice na lice dimenzije prema DIN 3202-K3. Telo - liveno gvožđe Disk - nerđajući čelik Držak šarki - nerđajući čelik Čioda šarke - nerđajući čelik Nabavka i dostava žabljih poklopaca od livenog gvožđa i prirubnicom PN 16. Prirubnica utisnuta prema ANSI 125, EN 1092. Lice na lice dimenzije prema DIN 3202-K3. Telo - liveno gvožđe Disk - nerđajući čelik Držak šarki - nerđajući čelik Čioda šarke - nerđajući čelik					
P1		Žablji pok. Ventil DN 100		1	kom		- RSD
P1		Žablji pok. Ventil DN 150		1	kom		- RSD
P1		Žablji pok. Ventil DN 200		1	kom		- RSD
P1	10	Nabavka i dostava nadzemnih hidranata, PN 10 prema DIN 3221 - 3222 izlaz za bajonetnu spojnicu; napojna cev i baza od sivog gvožđa EN-GJL-250 prema EN 1561 (GG-250-DIN 1691), svuda sa epoksi praškastim slojem do EN 14901 u skladu sa zahtevanim testovima i kvalitetom. Debljina sloja min. 250µm, nula poroznosti: min 3000 V spark testa, trenje: min 12N /mm², osovina od nerđajućeg čelika (min. ocena kvaliteta 1.4021); odvodni sistem za oslobađanje pritiska i pražnjenje tela, utikač za osovinu i ventil se mogu zameniti sa vrha hidranta; bazna prirubnica utisnuta prema EN 1092-2 PN 10 (DIN 2501-PN10), uključujući zaptivke, zavrtnje i navrtke za sledeće prečnike:					
P1		NPH Hidrant DN 80 RD 1000		5	kom		- RSD
P1	11	Nabavka i dostava podzemnih hidranata, PN 10, prema DIN 3221 izlaz za bajonetnu spojnicu; napojna cev i baza od sivog gvožđa EN-GJL-250 prema EN 1561 (GG 250-DIN 1691), svuda sa epoksi praškastim slojem do EN 14901 u skladu sa zahtevanim testovima i kvalitetom. Ugradbena garnitura od nerđajućeg čelika (min. ocena kvaliteta 1.4021); odvodni sistem za oslobađanje pritiska i pražnjenje tela, ugradbena garnitura i ventil se mogu zameniti sa vrha hidranta; bazna prirubnica utisnuta prema EN 1092-2 PN 10 (DIN 2501 - PN10).					
P1		PPH Hidrant DN 80 RD 1000		5	kom		- RSD
P1	12	Nabavka i dostava odgovarajućih ormarića za nadzemne hidrante, sa svom potrebnom opremom u njima i to: Hidrantsko crevo C (Ø52) /15m vezano pot. spojkama - 2 komada Mlaznica C, sa stab. spojkama - 2 komada Ključ ABC - 2 komada Ključ za nadzemni hidrant - 1 komad Nabavka i dostava odgovarajućih ormarića za nadzemne hidrante, sa svom potrebnom opremom u njima i to: Hidrantsko crevo C (Ø52) /15m vezano pot. spojkama - 2 komada Mlaznica C, sa stab. spojkama - 2 komada Ključ ABC - 2 komada Ključ za nadzemni hidrant - 1 komad					





P1		Jednokrilni ormarić za nadzemni hidrant - komplet		5	kom		- RSD
P1	13	Nabavka i dostava odgovarajućih ormarića za podzemne hidrante, sa svom potrebnom opremom u njima i to: Hidrantski nastavak DN80 (B) /2C - 1 komad Hidrantsko crevo C (Ø52) /15m vezano pot. spojka - 4 ili 2 komada Mlaznica C, sa stab. spojka - 2 komada Ključ ABC - 2 komada Ključ T - 1 komad Nabavka i dostava odgovarajućih ormarića za podzemne hidrante, sa svom potrebnom opremom u njima i to: Hidrantski nastavak DN80 (B) /2C - 1 komad Hidrantsko crevo C (Ø52) /15m vezano pot. spojka - 4 ili 2 komada Mlaznica C, sa stab. spojka - 2 komada					
P1	14	Dvokrilni ormarić za podzemni hidrant - komplet Nabavka i dostava odgovarajućih zidnih ormarića za unutrašnje hidrante, sa svom potrebnom opremom u njima i to: Hidrantsko crevo C /Ø 52, 15m vezano pot. spojka C Mlaznica sa ventilom C /Ø 52 Al sa stab. spojkom C Ugaoni hidr. ventil Al, sa stabilnom spojkom C Nabavka i dostava odgovarajućih zidnih ormarića za unutrašnje hidrante, sa svom potrebnom opremom u njima i to: Hidrantsko crevo C /Ø 52, 15m vezano pot. spojka C Mlaznica sa ventilom C /Ø 52 Al sa stab. spojkom C Ugaoni hidr. ventil Al, sa stabilnom spojkom C Zidni ormarić za podzemni hidrant - komplet		5	kom		- RSD
P1	15	Nabavka i dostava hvatača nečistoće od duktilnog liva GGG40 za nominalni pritisak NP10 /16 bari, sa EPOYX zaštitom.					
P1		Y- hvatač DN 40 sa holenderom- mesingani		5	kom		- RSD
P1		Y- hvatač DN 50		2	kom		- RSD
P1		Y- hvatač DN 60		2	kom		- RSD
P1		Y- hvatač DN 80		2	kom		- RSD
P1		Y- hvatač DN 100		2	kom		- RSD
P1		Y- hvatač DN 125		1	kom		- RSD
P1		Y- hvatač DN 150		1	kom		- RSD
P1	16	Nepovratni ventil PN/16 sa vezivnim i zaptivnim materijalom. Konstrukcija u skladu sa EN 593. Povezivanje prirubnicama u skladu sa EN1092, za PN16 bara. Materijal izrade: kućište i disk su od nodularnog liva (min.EN - JS 1030) prema EN 1563, premazani su epoksi prahom min 0.250mm; osovina od nerđajućeg čelika; zaptivanje vrši se kliznim prstenovima koji su ugrađeni na priklopcima i kućištu. Unutrašnje površine zaštićene premazima koji su odobreni za pitku vodu. Ispitivanje u skladu sa EN 12266 i EN1074.					
P1		Nepovratni ventil DN65		2	kom		- RSD
P1		Nepovratni ventil DN80		2	kom		- RSD
P1		Nepovratni ventil DN100		2	kom		- RSD
P1		Nepovratni ventil DN125		1	kom		- RSD
P1		Nepovratni ventil DN150		2	kom		- RSD
P1		Nepovratni ventil DN200		1	kom		- RSD
P1		Nepovratni ventil DN250		1	kom		- RSD





P1	17	Nabavka i dostava DI GJS500-7 (GGG50) ventila sa plovkom za vertikalnu ugradnju u rezervoarima za automatsku kontrolu nivoa vode. Ventil je sa izbalansiranim plovkom koji se potpuno zatvara na predefinisani nivo vode u rezervoaru. Radni pritisak do 16 bari. Prirubnice prema EN1092,PN16. Testirano prema EN1074-1 I 2. EN12266. Svi zavrtnevi na ventilu od nerđajućeg čelika, plovak kugla od nerđajućeg čelika sa polugom takođe od nerđajućeg čelika 1.4401.,Sav dihtung od EPDM gume. Odobreno za upotrebu u pitkim vodama.					
P1		Plovak ventil DN80		1	kom		- RSD
P1		Plovak ventil DN100		1	kom		- RSD
P1	18	Nabavka i ugradnja usisnog korpa spojnog elementa za zahvat vode iz rezervoara, sa mrežastom zaštitom, bez ventila. Telo elementa od GJS-400-15, sa priрубničkom vezom prema DN 1092-2. Mrežasta zaštita od čelika S355J2+N. Površinska zaštita plastificirana sa min 250 mic RAL 5015. Za radne pritiske PN10. Odobreno za upotrebu u pitkim vodama.					
P1		Usisna košara DN 100		1	kom		- RSD
P1		Usisna košara DN 150		1	kom		- RSD
P1	19	Upozoravajuća traka plave boje, za vodovodne cevi, kao dvoslojna sa sinusoidno postavljenim provodnicima od nerđajućeg čelika ili bakra, izolovani sa HDPE slojem.		5000	m		- RSD
P1	20	Nabavka i dostava T-komada istog prečnika PE 100 / SDR 11 za povezivanje elektrofuzionim varenjem sa izloženim i čvrsto ugrađenim grejačem za idealno prenošenje toplote i dodatno široke fuzione zone. T - komad je sa svim integrisanim mufovima. Potpuno automatski proces elektrofuzionog varenja sa barkodom i kratkim periodom hlađenja.Trajno obeležiti informacijama o seriji. Za upotrebu bez dodatnih alata i stega. Prikladno za pijaću vodu.Nabavka i dostava T-komada istog prečnika PE 100 / SDR 11 za povezivanje elektrofuzionim varenjem sa izloženim i čvrsto ugrađenim grejačem za					
P1		PE EFW T DN 90		8	kom		- RSD
P1		PE EFW T DN 110		8	kom		- RSD
P1		PE EFW T DN 125		3	kom		- RSD
P1		PE EFW T DN 160		8	kom		- RSD
P1		PE EFW T DN 225		6	kom		- RSD

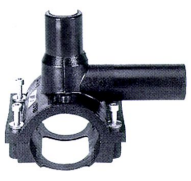



P1	22	Nabavka i dostava redukovanog ogranka T flanš -redukcijskog komada PE 100 / SDR 17/11 za povezivanje elektrofuzionim varenjem sa izloženim i čvrsto ugrađenim grejačem za idealno prenošenje toplote i dodatno široke fuzione zone. T- komad je sa integrisanim mufovima na pravcu i flanšom na grani. Flanš prema EN 1092-1. Potpuno automatski proces elektrofuzionog varenja sa barkodom i kratkim periodom hlađenja. Trajno obeležiti informacijama o seriji. Za upotrebu bez dodatnih alata i stega. Prikladno za pijaču vodu. Nabavka i dostava redukovanog ogranka T flanš -redukcijskog komada PE 100 / SDR 17/11 za povezivanje elektrofuzionim varenjem sa izloženim i čvrsto ugrađenim grejačem za idealno prenošenje toplote i dodatno široke fuzione zone. T- komad je sa integrisanim mufovima na pravcu i flanšom na grani. Flanš prema EN 1092-1. Potpuno automatski proces elektrofuzionog varenja sa barkodom i kratkim periodom hlađenja. Trajno obeležiti informacijama o seriji. Za upotrebu bez dodatnih alata i stega. Prikladno za pijaču vodu. Nabavka i dostava redukovanog ogranka T flanš -redukcijskog komada PE 100 / SDR 17/11 za povezivanje elektrofuzionim varenjem sa izloženim i čvrsto ugrađenim grejačem za idealno prenošenje toplote i dodatno široke fuzione zone. T- komad je sa integrisanim mufovima na pravcu i flanšom na grani. Flanš prema EN 1092-1. Potpuno automatski proces elektrofuzionog varenja sa barkodom i kratkim periodom hlađenja. Trajno obeležiti informacijama o seriji. Za upotrebu bez dodatnih alata i stega. Prikladno za pijaču vodu. Nabavka i dostava redukovanog ogranka T flanš -redukcijskog komada PE 100 / SDR 17/11 za povezivanje elektrofuzionim varenjem sa izloženim i čvrsto ugrađenim grejačem za idealno prenošenje toplote i dodatno široke fuzione zone. T- komad je sa integrisanim mufovima na pravcu i flanšom na grani. Flanš prema EN 1092-1. Potpuno automatski proces elektrofuzionog varenja sa barkodom i kratkim periodom hlađenja. Trajno obeležiti informacijama o seriji. Za upotrebu bez dodatnih alata i stega. Prikladno za pijaču vodu. Nabavka i dostava redukovanog ogranka T flanš -redukcijskog komada PE 100 / SDR 17/11 za povezivanje elektrofuzionim varenjem sa izloženim i čvrsto ugrađenim grejačem za idealno prenošenje toplote i dodatno široke fuzione zone. T- komad je sa integrisanim mufovima na pravcu i flanšom na grani. Flanš prema EN 1092-1. Potpuno automatski proces elektrofuzionog varenja sa barkodom i kratkim periodom hlađenja. Trajno obeležiti informacijama o seriji. Za upotrebu bez dodatnih alata i stega. Prikladno za pijaču vodu.						
P1		PE EFW Red. T flanš DN 110 / DN 80		2	kom			- RSD
P1		PE EFW Red. T flanš DN 125 / DN100		2	kom			- RSD
P1		PE EFW Red. T flanš DN 160 / DN 80		2	kom			- RSD
P1		PE EFW Red. T flanš DN 225 / DN 100		1	kom			- RSD
P1	23	Nabavka i dostava PE sedla sa integrisanim prirubničkim ogrankom i pritežućim vezicama i podloškama u fazi montaže. Napravljen od PE100 SDR 11 materijala. Ogranak sa prirubnicom prema DIN EN 1092-1. Povezivanje elektrofuzionim varenjem pomoću ugrađenih grejača za idealno prenošenje toplote. Prikladno za pijaču vodu. Za upotrebu bez dodatnih alata i stega.						
P1		PE Sedlo sa prirubničkim ogrankom DN110/80		3	kom			- RSD
P1		PE Sedlo sa prirubničkim ogrankom DN125/100		1	kom			- RSD
P1		PE Sedlo sa prirubničkim ogrankom DN160/100		3	kom			- RSD
P1		PE Sedlo sa prirubničkim ogrankom DN225/80		3	kom			- RSD
P1		PE Sedlo sa prirubničkim ogrankom DN225/100		3	kom			- RSD
P1	24	Nabavka i dostava PE sedla sa slobodnim ogrankom i pritežućim vezicama i podloškama u fazi montaže. Napravljen od PE100 SDR 11 materijala. Ogranak sa slobodnim krajem, monolitna sa telom sedla. Povezivanje elektrofuzionim varenjem pomoću ugrađenih grejača za idealno prenošenje toplote. Prikladno za pijaču vodu. Za upotrebu bez dodatnih alata i stega.						
P1		PE Sedlo sa slobodnim ogrankom DN90/63 i vezicama		2	kom			- RSD
P1		PE Sedlo sa slobodnim ogrankom DN110/50 i vezicama		2	kom			- RSD
P1		PE Sedlo sa slobodnim ogrankom DN110/63 i vezicama		2	kom			- RSD
P1		PE Sedlo sa slobodnim ogrankom DN110/90 i vezicama		2	kom			- RSD
P1		PE Sedlo sa slobodnim ogrankom DN125/90 i vezicama		2	kom			- RSD
P1		PE Sedlo sa slobodnim ogrankom DN125/110 i vezicama		2	kom			- RSD
P1		PE Sedlo sa slobodnim ogrankom DN160/63 i vezicama		2	kom			- RSD
P1		PE Sedlo sa slobodnim ogrankom DN160/90 i vezicama		2	kom			- RSD
P1		PE Sedlo sa slobodnim ogrankom DN160/110 i vezicama		2	kom			- RSD
P1		PE Sedlo sa slobodnim ogrankom DN225/90 i vezicama		2	kom			- RSD
P1		PE Sedlo sa slobodnim ogrankom DN225/110 i vezicama		2	kom			- RSD

P1		PE Sedlo sa slobodnim ogrankom DN225/160 i vezicama		2	kom		- RSD
P1	25	Nabavka i dostava PE sedla sa slobodnim ogrankom. Napravljen od PE100 SDR 11 materijala. Ogranak sa slobodnim krajem, monolitan sa telom sedla. Povezivanje elektrofuzionim varenjem pomoću ugrađenih grejača za idealno prenošenje toplote. Prikladno za pijaću vodu. Za upotrebu bez dodatnih alata i stega.					
P1		PE Sedlo sa slobodnim ogrankom DN225/110 bez vezica		2	kom		- RSD
P1		PE Sedlo sa slobodnim ogrankom DN225/160 bez vezica		2	kom		- RSD
P1		PE Sedlo sa slobodnim ogrankom DN315/110 bez vezica		2	kom		- RSD
P1	26	Nabavka i dostava PE T-komada istog prečnika PE 100 / SDR 17/11 za povezivanje elektrofuzionim varenjem sa izloženim i čvrsto ugrađenim grejačem za idealno prenošenje toplote i dodatno široke fuzione zone. T-komad je sa slobodnim krajevima. Za upotrebu bez dodatnih alata i stega. Prikladno za pijaću vodu. Nabavka i dostava PE T-komada istog prečnika PE 100 / SDR 17/11 za povezivanje elektrofuzionim varenjem sa izloženim i čvrsto ugrađenim grejačem za idealno prenošenje toplote i dodatno široke fuzione zone. T-komad je sa slobodnim krajevima. Za upotrebu bez dodatnih alata i stega. Prikladno					
P1		PE T DN 63 SDR17		4	kom		- RSD
P1		PE T DN 90 SDR17		4	kom		- RSD
P1		PE T DN 110 SDR17		4	kom		- RSD
P1		PE T DN 125 SDR17		2	kom		- RSD
P1		PE T DN 160 SDR17		4	kom		- RSD
P1		PE T DN 225 SDR17		2	kom		- RSD
P1		PE T DN 160 SDR11		2	kom		- RSD
P1	27	Nabavka i dostava redukovano T-redukcijskog komada PE 100 / SDR 17/11 za povezivanje elektrofuzionim varenjem sa izloženim i čvrsto ugrađenim grejačem za idealno prenošenje toplote i dodatno široke fuzione zone. T-komad je sa slobodnim krajevima. Potpuno automatski proces elektrofuzionog varenja sa barkodom i kratkim periodom hlađenja. Odvojak dovoljne dužine za dva zavarivanja. Trajno obeležiti informacijama o seriji. Za upotrebu bez dodatnih alata i stega. Prikladno za pijaću vodu. Nabavka i dostava redukovano T-redukcijskog komada PE 100 / SDR 17/11 za povezivanje elektrofuzionim varenjem sa izloženim i čvrsto ugrađenim grejačem za					
P1		PE Red. T DN 90 / DN 63 SDR17		2	kom		- RSD
P1		PE Red. T DN 110 / DN 63 SDR17		4	kom		- RSD
P1		PE Red. T DN 110 / DN 75 SDR17		1	kom		- RSD
P1		PE Red. T DN 110 / DN 90 SDR17		4	kom		- RSD
P1		PE Red. T DN 125 / DN 90 SDR17		2	kom		- RSD
P1		PE Red. T DN 125 / DN 110 SDR17		2	kom		- RSD
P1		PE Red. T DN 160 / DN 63 SDR17		3	kom		- RSD
P1		PE Red. T DN 160 / DN 90 SDR17		3	kom		- RSD
P1		PE Red. T DN 160 / DN 110 SDR17		4	kom		- RSD
P1		PE Red. T DN 225 / DN 90 SDR17		2	kom		- RSD
P1		PE Red. T DN 225 / DN 110 SDR17		2	kom		- RSD
P1		PE Red. T DN 225 / DN 160 SDR17		2	kom		- RSD
P1		PE Red. T DN 125 / DN 90 SDR11		2	kom		- RSD
P1		PE Red. T DN 160 / DN 90 SDR11		3	kom		- RSD
P1		PE Red. T DN 160 / DN 110 SDR11		3	kom		- RSD
P1		PE Red. T DN 225 / DN 110 SDR11		1	kom		- RSD
P1		PE Red. T DN 225 / DN 160 SDR11		1	kom		- RSD

P1	33	Nabavka i dostava kompaktne SDR11 redukcijske prelazne spojnice za elektrofuziono zavarivanje sa izloženim grejačem za prenos toplote, velika dubina za unos, široka fuzionna zona sa dodatkom hladnih zona na kraju, kao i prelazne oblasti za sprečavanje protoka istopljenog materijala, za korišćenje bez držanja uređaja. Muški navoj sa mesinganim krajem trajno postavljen u HD-PE. Prikladno za ugradnju pijače vode. Nabavka i dostava kompaktne SDR11 redukcijske prelazne spojnice za elektrofuziono zavarivanje sa izloženim grejačem za prenos toplote, velika dubina za						
P1		EFW Red. spojnice DN 32 /25				30	kom	- RSD
P1		EFW Red. spojnice DN 40 /32				10	kom	- RSD
P1		EFW Red. spojnice DN 50 /40				5	kom	- RSD
P1		EFW Red. spojnice DN 63 /50				5	kom	- RSD
P1	34	Nabavka i dostava EFW spojnice PE 100 / SDR 17/11 za povezivanje elektrofuzionim varenjem sa izloženim i čvrsto ugrađenim grejačem za idealno prenošenje toplote i dodatno široke fuzionne zone. Potpuno automatski proces elektrofuzionog varenja sa barkodom, i kratkim periodom hlađenja. Trajno obeležiti informacijama o seriji. Za upotrebu bez dodatnih alata i stega. Prikladno za pijaču vodu.						
P1		PE EFW spojka DN 20 SDR17				20	kom	- RSD
P1		PE EFW spojka DN 25 SDR17				30	kom	- RSD
P1		PE EFW spojka DN 32 SDR17				50	kom	- RSD
P1		PE EFW spojka DN 63 SDR17				50	kom	- RSD
P1		PE EFW spojka DN 75 SDR17				10	kom	- RSD
P1		PE EFW spojka DN 90 SDR17				15	kom	- RSD
P1		PE EFW spojka DN 110 SDR17				15	kom	- RSD
P1		PE EFW spojka DN 125 SDR17				5	kom	- RSD
P1		PE EFW spojka DN 160 SDR17				15	kom	- RSD
P1		PE EFW spojka DN 225 SDR17				10	kom	- RSD
P1		PE EFW spojka DN 160 SDR11				20	kom	- RSD
P1		PE EFW spojka DN 315 SDR11				5	kom	- RSD
P1	35	Nabavka i dostava EFW redukovanih spojnica PE 100 / SDR 11 za povezivanje elektrofuzionim zavarivanjem sa izloženim i čvrsto ugrađenim grejačima za idealan prenos toplote i dodatno širokih fuzionnih zona. Potpuno automatski proces elektrofuzionog varenja sa barkodom i kratkim periodom hlađenja. Trajno obeležiti informacijama o seriji. Za upotrebu bez dodatnih alata i stega. Prikladno za pijaču vodu.						
P1		PE EFW Red. spojka DN 32 / DN 25 45 /38				20	kom	- RSD
P1		PE EFW Red. spojka DN 40 / DN 32 54 /45				10	kom	- RSD
P1		PE EFW Red. spojka DN 50 / DN 32 68 /32				10	kom	- RSD
P1		PE EFW Red. spojka DN 50 / DN 40 68 /54				10	kom	- RSD
P1		PE EFW Red. spojka DN 63 / DN 32 82 /45				30	kom	- RSD
P1		PE EFW Red. spojka DN 63 / DN 40 82 /54				5	kom	- RSD
P1		PE EFW Red. spojka DN 63 / DN 50 82 /68				5	kom	- RSD
P1		PE EFW Red. spojka DN 90 / DN 50 117 /68				5	kom	- RSD
P1		PE EFW Red. spojka DN 90 / DN 63 117 /82				5	kom	- RSD
P1		PE EFW Red. spojka DN 90 / DN 75 113 /94				2	kom	- RSD
P1		PE EFW Red. spojka DN 110 / DN 63 142 /82				10	kom	- RSD
P1		PE EFW Red. spojka DN 110 / DN 90 140 /115				6	kom	- RSD
P1		PE EFW Red. spojka DN 125 / DN 90 155 /115				3	kom	- RSD
P1		PE EFW Red. spojka DN 125 / DN 110 157 /137				3	kom	- RSD
P1		PE EFW Red. spojka DN 160 / DN 110 201 /140				6	kom	- RSD
P1		PE EFW Red. spojka DN 225 / DN 160 282 /203				3	kom	- RSD
P1	36	Nabavka i dostava završnih kapa-blinda PE 100 / SDR 11 za povezivanje elektrofuzionim varenjem sa izloženim i čvrsto ugrađenim grejačem za idealno prenošenje toplote i dodatno široke fuzionne zone. Potpuno automatski proces elektrofuzionog varenja sa barkodom i kratkim periodom hlađenja. Trajno obeležiti informacijama o seriji. Za upotrebu bez dodatnih alata i stega. Prikladno za pijaču vodu.						
P1		EFW završna kapa DN63				3	kom	- RSD
P1		EFW završna kapa DN90				5	kom	- RSD
P1		EFW završna kapa DN110				5	kom	- RSD

P1		EFW završna kapa DN125		2	kom		- RSD
P1		EFW završna kapa DN160		2	kom		- RSD
P1	37	Nabavka i dostava elektrofuzionih sedla za montažu <u>pod pritiskom sa integrisanim servisnim ventilom</u> napravljenim od kompaktnog dela u HD-PE (PE 100) bez navojne veze, sa barkodom za zavarivanje. Uključena i odgovarajuća ugradbena garnitura od nerđajućeg čelika 1.4035. Slavina bez curenja i opiljaka, za pritiske do PN 16. Integrisana nož bušilica sa gornjom i donjom kočnicom, vođena u metalnom rukavu, sa izloženim grejnim elementom za optimalni prenos toplote. Za upotrebu bez dodatnih alata i stega. Prikladno za pijaću vodu. Nabavka i dostava elektrofuzionih sedla za montažu <u>pod pritiskom sa integrisanim servisnim ventilom</u> napravljenim od kompaktnog dela u HD-PE (PE 100) bez navojne veze, sa barkodom za zavarivanje. Uključena i odgovarajuća ugradbena garnitura od nerđajućeg čelika 1.4035. Slavina bez curenja i opiljaka, za pritiske do PN 16. Integrisana nož bušilica sa gornjom i donjom kočnicom, vođena u metalnom rukavu, sa izloženim grejnim elementom za optimalni prenos toplote. Za upotrebu bez dodatnih alata i stega. Prikladno za pijaću vodu. Nabavka i dostava elektrofuzionih sedla za montažu <u>pod pritiskom sa integrisanim servisnim ventilom</u> napravljenim od kompaktnog dela u HD-PE (PE 100) bez navojne veze. Integrisana nož bušilica sa gornjom i donjom kočnicom, vođena u metalnom rukavu, sa izloženim grejnim elementom za optimalni prenos toplote. Zaptivanje čepa automatski, s unutrašnje strane, bez dodatnih fazonskih komada. Za upotrebu bez dodatnih alata i stega. Prikladno za pijaću vodu. Nabavka i dostava elektrofuzionih ogrlica za montažu bez ventila , napravljenim od kompaktnog dela u HD-PE (PE 100) za PN16/10 bez navojne veze. Integrisana nož bušilica sa gornjom i donjom kočnicom, vođena u metalnom rukavu, sa izloženim grejnim elementom za optimalni prenos toplote. Zaptivanje čepa automatski, s unutrašnje strane, bez dodatnih fazonskih komada. Za upotrebu bez dodatnih alata i stega. Prikladno za pijaću vodu. Nabavka i dostava elektrofuzionih ogrlica za montažu bez ventila , napravljenim od kompaktnog dela u HD-PE (PE 100) za PN16/10 bez navojne veze. Integrisana nož bušilica sa gornjom i donjom kočnicom, vođena u metalnom rukavu, sa izloženim grejnim elementom za optimalni prenos toplote. Zaptivanje čepa automatski, s unutrašnje strane, bez dodatnih fazonskih komada. Za upotrebu bez dodatnih alata i stega. Prikladno za pijaću vodu. Nabavka i dostava elektrofuzionih ogrlica za montažu bez ventila , napravljenim od kompaktnog dela u HD-PE (PE 100) za PN16/10 bez navojne veze. Integrisana nož bušilica sa gornjom i donjom kočnicom, vođena u metalnom rukavu, sa izloženim grejnim elementom za optimalni prenos toplote. Zaptivanje čepa automatski, s unutrašnje strane, bez dodatnih fazonskih komada. Za upotrebu bez dodatnih alata i stega. Prikladno za pijaću vodu. Nabavka i dostava elektrofuzionih sedla za montažu <u>pod pritiskom</u> PE100 sa slavinom za točenje bez curenja i opiljaka do PN 16, bez integrisanog servisnog ventila . Montaža na cev integrisanom obujmicom za brzo fiksiranje ogrlice bez zavrtnja i navrtki na kojoj je označen barkod za zavarivanje. Integrisana nož bušilica sa gornjom i donjom kočnicom, vođena u metalnom rukavu. Sa izloženim grejnim elementom za optimalni prenos toplote. Zaptivanje čepa automatski, s unutrašnje strane, bez dodatnih fazonskih komada. U kompletu zasebno dostaviti i odgovarajući servisni ventil , zajedno sa odgovarajućom ugradbenom garniturom. Za upotrebu bez dodatnih alata i stega. Prikladno za pijaću vodu. Nabavka i dostava elektrofuzionog sedla za montažu <u>pod pritiskom</u> PE100 sa slavinom za točenje bez curenja i opiljaka do PN 16, bez integrisanog servisnog ventila . Montaža na cev integrisanom obujmicom za brzo					
P1		PE Sedlo EFW int. SV DN 63 / DN 32 sa garniturom		30	kom		- RSD
P1		PE Sedlo EFW int. SV DN 75 / DN 32 sa garniturom		30	kom		- RSD
P1		PE Sedlo EFW int. SV DN 90 / DN 32 sa garniturom		30	kom		- RSD
P1		PE Sedlo EFW int. SV DN 110 / DN 32 sa garniturom		50	kom		- RSD
P1		PE Sedlo EFW int. SV DN 110 / DN 63 sa garniturom		10	kom		- RSD
P1		PE Sedlo EFW int. SV DN 125 / DN 32 sa garniturom		10	kom		- RSD
P1		PE Sedlo EFW int. SV DN 160 / DN 32 sa garniturom		50	kom		- RSD
P1		PE Sedlo EFW int. SV DN 160 / DN 63 sa garniturom		10	kom		- RSD
P1		PE Sedlo EFW int. SV DN 225 / DN 32 sa garniturom		30	kom		- RSD
P1		PE Sedlo EFW int. SV DN 225 / DN 63 sa garniturom		10	kom		- RSD
P1		PE Sedlo EFW int. SV DN 250 / DN 32 sa garniturom		30	kom		- RSD
P1		PE Sedlo EFW int. SV DN315 / DN 32 sa garniturom		10	kom		- RSD
P1		PE Sedlo EFW int. SV DN315 / DN 63 sa garniturom		6	kom		- RSD
P1	38	Nabavka i dostava elektrofuzionih ogrlica za montažu bez ventila , napravljenim od kompaktnog dela u HD-PE (PE 100) za PN16/10 bez navojne veze. Integrisana nož bušilica sa gornjom i donjom kočnicom, vođena u metalnom rukavu, sa izloženim grejnim elementom za optimalni prenos toplote. Zaptivanje čepa automatski, s unutrašnje strane, bez dodatnih fazonskih komada. Za upotrebu bez dodatnih alata i stega. Prikladno za pijaću vodu. Nabavka i dostava elektrofuzionih ogrlica za montažu bez ventila , napravljenim od kompaktnog dela u HD-PE (PE 100) za PN16/10 bez navojne veze. Integrisana nož bušilica sa gornjom i donjom kočnicom, vođena u metalnom rukavu, sa izloženim grejnim elementom za optimalni prenos toplote. Zaptivanje čepa automatski, s unutrašnje strane, bez dodatnih fazonskih komada. Za upotrebu bez dodatnih alata i stega. Prikladno za pijaću vodu. Nabavka i dostava elektrofuzionih ogrlica za montažu bez ventila , napravljenim od kompaktnog dela u HD-PE (PE 100) za PN16/10 bez navojne veze. Integrisana nož bušilica sa gornjom i donjom kočnicom, vođena u metalnom rukavu, sa izloženim grejnim elementom za optimalni prenos toplote. Zaptivanje čepa automatski, s unutrašnje strane, bez dodatnih fazonskih komada. Za upotrebu bez dodatnih alata i stega. Prikladno za pijaću vodu. Nabavka i dostava elektrofuzionih sedla za montažu <u>pod pritiskom</u> PE100 sa slavinom za točenje bez curenja i opiljaka do PN 16, bez integrisanog servisnog ventila . Montaža na cev integrisanom obujmicom za brzo fiksiranje ogrlice bez zavrtnja i navrtki na kojoj je označen barkod za zavarivanje. Integrisana nož bušilica sa gornjom i donjom kočnicom, vođena u metalnom rukavu. Sa izloženim grejnim elementom za optimalni prenos toplote. Zaptivanje čepa automatski, s unutrašnje strane, bez dodatnih fazonskih komada. U kompletu zasebno dostaviti i odgovarajući servisni ventil , zajedno sa odgovarajućom ugradbenom garniturom. Za upotrebu bez dodatnih alata i stega. Prikladno za pijaću vodu. Nabavka i dostava elektrofuzionog sedla za montažu <u>pod pritiskom</u> PE100 sa slavinom za točenje bez curenja i opiljaka do PN 16, bez integrisanog servisnog ventila . Montaža na cev integrisanom obujmicom za brzo					
P1		Elektrofuziono sedlo EFW DN 110 /63 SDR17		3	kom		- RSD
P1		Elektrofuziono sedlo EFW DN 110 /90 SDR17		3	kom		- RSD
P1		Elektrofuziono sedlo EFW DN 110 /110 SDR17		3	kom		- RSD
P1		Elektrofuziono sedlo EFW DN 125 /63 SDR17		3	kom		- RSD
P1		Elektrofuziono sedlo EFW DN 125 /90 SDR17		3	kom		- RSD
P1		Elektrofuziono sedlo EFW DN 160 /110 SDR17		3	kom		- RSD
P1		Elektrofuziono sedlo EFW DN 225 /110 SDR17		3	kom		- RSD
P1		Elektrofuziono sedlo EFW DN 225 /160 SDR17		2	kom		- RSD
P1		Elektrofuziono sedlo EFW DN 250 /160 SDR17		2	kom		- RSD
P1		Elektrofuziono sedlo EFW DN 315 /110 SDR11		5	kom		- RSD
P1		Elektrofuziono sedlo EFW DN 160 /110 SDR11		5	kom		- RSD
P1	39	Nabavka i dostava elektrofuzionog sedla za montažu <u>pod pritiskom</u> PE100 sa slavinom za točenje bez curenja i opiljaka do PN 16, bez integrisanog servisnog ventila . Montaža na cev integrisanom obujmicom za brzo fiksiranje ogrlice bez zavrtnja i navrtki na kojoj je označen barkod za zavarivanje. Integrisana nož bušilica sa gornjom i donjom kočnicom, vođena u metalnom rukavu. Sa izloženim grejnim elementom za optimalni prenos toplote. Zaptivanje čepa automatski, s unutrašnje strane, bez dodatnih fazonskih komada. U kompletu zasebno dostaviti i odgovarajući servisni ventil , zajedno sa odgovarajućom ugradbenom garniturom. Za upotrebu bez dodatnih alata i stega. Prikladno za pijaću vodu. Nabavka i dostava elektrofuzionog sedla za montažu <u>pod pritiskom</u> PE100 sa slavinom za točenje bez curenja i opiljaka do PN 16, bez integrisanog servisnog ventila . Montaža na cev integrisanom obujmicom za brzo					
P1		PE sedlo EFW DN 110 /32 + SV + UG, PN16		10	kom		- RSD
P1		PE sedlo EFW DN 125 /32 + SV + UG, PN16		10	kom		- RSD
P1		PE sedlo EFW DN 160 /32 + SV + UG, PN16		10	kom		- RSD

P1		PE sedlo EFW DN 225 /32 + SV + UG, PN16		10	kom		- RSD
P1		PE sedlo EFW DN 250 /32 + SV + UG, PN16		10	kom		- RSD
P1		PE sedlo EFW DN 315 /32 + SV + UG, PN16		2	kom		- RSD
P1	40	Nabavka i dostava ogrlica sa navojnim priključkom za izradu KVP - kućnog vodovodnog priključka, za vezu sa čeličnim i AC cevima . Ogrlica od nodularnog liva GJS-400 (GGG40),za nominalni pritisak NP 10 /16 bari sa prohormskom trakom obloženom gumom za naleganje na cev i integrisanim dihtungom prema navojnom izvodu, Komplet zajedno sa odgovarajućim servisnim ventilom za kućni priključak DN1" i odgovarajućom teleskopskom ugradbenom garniturom . Za upotrebu bez dodatinih alata i stega. Prikladno za pijaču vodu.Nabavka i dostava ogrlica sa navojnim priključkom za izradu KVP - kućnog vodovodnog priključka, za vezu sa čeličnim i AC cevima . Ogrlica od nodularnog liva GJS-400 (GGG40),za nominalni pritisak NP 10 /16 bari sa obložena gumom za naleganje na cev i integrisanim dihtungom					
P1		KVP DN 280 /1" (ACC) + SV + UG		1	kom		- RSD
P1		KVP DN 250 /1" (ACC) + SV + UG		1	kom		- RSD
P1		KVP DN 200 /1" (ACC) + SV + UG		1	kom		- RSD
P1		KVP DN 150 /1" (ACC) + SV + UG		1	kom		- RSD
P1		KVP DN 125 /1" (ACC) + SV + UG		1	kom		- RSD
P1		KVP DN 100 /1" (ACC) + SV + UG		1	kom		- RSD
P1		KVP DN 80 /1" (ACC) + SV + UG		1	kom		- RSD
P1		KVP DN 75 /1" (ACC) + SV + UG		1	kom		- RSD
P1		KVP DN 60 /1" (ACC) + SV + UG		1	kom		- RSD
P1	41	Nabavka i dostava šelne sa navojnim priključkom za izradu KVP - kućnog vodovodnog priključka, za vezu sa PE i PVC cevima . Ogrlica od nodularnog liva GJS-400 (GGG40),za nominalni pritisak NP 10 /16 bari, sa dihtungom na navojnom izvodu. . Za upotrebu bez dodatinih alata i stega. Prikladno za pijaču vodu.Nabavka i dostava šelne sa navojnim priključkom za izradu KVP - kućnog vodovodnog priključka, za vezu sa PE i PVC cevima . Ogrlica od nodularnog liva GJS-400 (GGG40),za nominalni pritisak NP 10 /16 bari, sa dihtungom na navojnom izvodu. . Za upotrebu bez dodatinih alata i stega. Prikladno za pijaču vodu.					
P1		KVP DN 280 /6/4" (PVC)		5	kom		- RSD
P1		KVP DN 250 /6/4" (PVC)		5	kom		- RSD
P1		KVP DN 225 /6/4" (PVC)		5	kom		- RSD
P1		KVP DN 180 /6/4" (PVC)		4	kom		- RSD
P1		KVP DN 160 /6/4" (PVC)		10	kom		- RSD
P1		KVP DN 125 /6/4" (PVC)		15	kom		- RSD
P1		KVP DN 110 /6/4" (PVC)		15	kom		- RSD
P1		KVP DN 90 /6/4" (PVC)		15	kom		- RSD
P1	42	Nabavka i dostava ogrlica sa navojnim priključkom za izradu KVP - kućnog vodovodnog priključka, za vezu sa PE i PVC cevima . Ogrlica od nodularnog liva GJS-400 (GGG40),za nominalni pritisak NP 10 /16 bari, obložena gumom iznutra, sa dihtungom na navojnom izvodu. Podrazumeva se komplet zajedno sa odgovarajućim servisnim ventilom za kućni priključak DN1" i odgovarajućom teleskopskom ugradbenom garniturom . Za upotrebu bez dodatinih alata i stega. Prikladno za pijaču vodu.Nabavka i dostava ogrlica sa navojnim priključkom za izradu KVP - kućnog vodovodnog priključka, za vezu sa PE i PVC cevima . Ogrlica od nodularnog liva GJS-400 (GGG40),za nominalni pritisak NP 10 /16 bari, obložena gumom iznutra, sa dihtungom na navojnom izvodu.					
P1		KVP DN 280 /1" (PVC) + SV + UG		4	kom		- RSD
P1		KVP DN 250 /1" (PVC) + SV + UG		4	kom		- RSD
P1		KVP DN 225 /1" (PVC) + SV + UG		4	kom		- RSD
P1		KVP DN 160 /1" (PVC) + SV + UG		4	kom		- RSD
P1		KVP DN 125 /1" (PVC) + SV + UG		8	kom		- RSD
P1		KVP DN 110 /1" (PVC) + SV + UG		8	kom		- RSD
P1		KVP DN 90 /1" (PVC) + SV + UG		8	kom		- RSD
P1		KVP DN 63 /1" (PVC) + SV + UG		5	kom		- RSD

P1	43	Nabavka i dostava servisnog ventila elastičnog dizajna, sa slobodnim produžetkom za elektrofuziono zavarivanje, telo i poklopac od duktilnog liva EN-GJS-400-18 prema EN 1563 (GGG 400 -DN 1693), iznutra i spolja obložen epoksi praškastim slojem prema DIN 30667-T2 u saglasnosti sa DIN 3476 i svim zahtevima kvaliteta i Nerdejuća ugradbena garnitura od St 1.4021 (X20Cr13) sa namotanom navojem. Klin od duktilnog liva EN-GJS-400-18 prema EN 1563 (GGG 400 - DIN 1693), unutra i spolja u potpunosti pokriven gumenim vulkanizovanim elastomerom, pogodan za pijaću vodu. O-prstenovi od elastomera, obloženi nekorozivnim materijalom (prema DIN 3547-T1) i da se mogu zameniti pod pritiskom (prema SO 7259) do DN 200, za DN 250 i više bez pritiska. PE-produžetak standardna verzije od PE 100/80. Komplet ventil sa odgovarajućom garniturom. Prikladno za pijaću vodu.					
P1		DI SV DN 32 sa ugradbenom garniturom		20	kom		- RSD
P1		DI SV DN 40 sa ugradbenom garniturom		3	kom		- RSD
P1		DI SV DN 50 sa ugradbenom garniturom		2	kom		- RSD
P1	44	Nabavka i dostava navrtnog sedla za nabašivanje pod pritiskom na PE i PVC cevi, sa integrisanim nožem. Ventil i unutrašnji prečnik do 1/2 do 2" sa navojem. Komplet i nerdejuća ugradbena garnitura od St 1.4021. Pogodan za radne pritiske PN10 i PN16. Telo ventila od Duktila GJS-450 sa zaptvikama od EPDM gume, mesing navrtkom, osovinom ventila i zavrtnjima od nerđajućeg čelika. Prikladno za pijaću vodu.					
P1		Navrtno sedlo za nabašivanje DN75/1" sa ugradbenom garniturom		10	kom		- RSD
P1		Navrtno sedlo za nabašivanje DN90/1" sa ugradbenom garniturom		10	kom		- RSD
P1		Navrtno sedlo za nabašivanje DN90/6/4" sa ugradbenom garniturom		10	kom		- RSD
P1		Navrtno sedlo za nabašivanje DN90/2" sa ugradbenom garniturom		10	kom		- RSD
P1		Navrtno sedlo za nabašivanje DN110/1" sa ugradbenom garniturom		15	kom		- RSD
P1		Navrtno sedlo za nabašivanje DN110/6/4" sa ugradbenom garniturom		15	kom		- RSD
P1		Navrtno sedlo za nabašivanje DN110/2" sa ugradbenom garniturom		10	kom		- RSD
P1		Navrtno sedlo za nabašivanje DN125/1" sa ugradbenom garniturom		15	kom		- RSD
P1		Navrtno sedlo za nabašivanje DN125/6/4" sa ugradbenom garniturom		15	kom		- RSD
P1		Navrtno sedlo za nabašivanje DN125/2" sa ugradbenom garniturom		10	kom		- RSD
P1		Navrtno sedlo za nabašivanje DN160/6/4" sa ugradbenom garniturom		5	kom		- RSD
P1		Navrtno sedlo za nabašivanje DN160/2" sa ugradbenom garniturom		5	kom		- RSD
P1		Navrtno sedlo za nabašivanje DN225/2" sa ugradbenom garniturom		5	kom		- RSD
P1		Navrtno sedlo za nabašivanje DN250/2" sa ugradbenom garniturom		5	kom		- RSD
P1		Navrtno sedlo za nabašivanje DN280/2" sa ugradbenom garniturom		5	kom		- RSD
P1	45	Nabavka i dostava prelazne hidrantske spojnice tipa STORZ sa priрубničkim završetkom. Element izrađen od nerđajućeg čelika za radne pritiske PN10 i priрубnicom prema DIN 2501-PN 10, DIN 28604 i EN 1092-2.					
P1		Prelazna F hidrantska spojka DN50		3	kom		- RSD
P1		Prelazna F hidrantska spojka DN65		3	kom		- RSD
P1		Prelazna F hidrantska spojka DN80		3	kom		- RSD
P1	46	Nabavka i dostava EPDM dihtung gume za ugradnju između priрубničkih elemenata, višeslojna, armirana, debljine min 5mm u crnom platnu.					
P1		Dihtung guma platno		15	kg		- RSD